

Arborist 150 Modell



Brukermanual



Post adr. Pb. 98, 5346 Ågotnes. Besøksadr.: Bleivassvegen 34, Ågotnes Industripark, 5363
Ågotnes

www.gantic.no Tlf. 5531 5531 e-post: gantic.no
Org.nr. 994 968 548-mva.

SEKSJON:

1. Introduksjon

2. Tekniske spesifikasjoner, dimensjoner, støynivå og løftepunkt.

3. Sikkerhet og symboler

- 3.1 Forsikre deg om følgende
- 3.2 Følgende må aldri forekomme
- 3.3 Følgende må alltid utføres
- 3.4 Sikkerhetskontroller og brytere
- 3.5 Kontrollstans
- 3.6 'No Stress' system
- 3.7 Beltekontroller
- 3.8 Symboler

4. Maskinforberedelser

- 4.1 Fylling av drivstoff og parkering
- 4.2 Justering av draget (tilhengermodeller)
- 4.3 Innmatningstrakt
- 4.4 Utmatningstrakt
- 4.5 Arbeidsposisjon

5. Bruk

- 5.1 Kontroll før arbeidet starter
- 5.2 Starte maskinen
- 5.3 Stoppe maskinen
- 5.4 Blokkering
- 5.5 Kjøring av beltemodeller
- 5.6 Klargjøring for transport etter ferdig arbeid
- 5.7 Bruker råd

6. Vedlikehold

- 6.1 Skjema for vedlikeholdsrutiner
- 6.2 Motorolje
- 6.3 Kjølevæske
- 6.4 Hydraulikkolje
- 6.5 Drivstoffnivå
- 6.6 Kontroll av drivreimer
- 6.7 Kutteblader

- 6.8 Radiator
 - 6.9 Bytte av drivreimer
 - 6.10 Høytrykkvask
 - 6.11 Luftrensere
 - 6.12 Elektrisk
 - 6.13 Batteri
 - 6.14 Hjul og dekk
 - 6.15 Bremsere
 - 6.16 Lagre og pivots
 - 6.17 Hydrauliske koblinger
 - 6.18 Fester
 - 6.19 Hydraulisk returfilter
 - 6.20 Hydraulisk oljeskifte
 - 6.21 Sikringer og No Stress system
 - 6.22 Feilfinning
 - 6.23 Sliping av kutteskiver

7. Lagring

- 7.1 Lagring
- 7.2 Fjerning fra lager

8. Kassering

Arborist 150 Modell 1. INTRODUKSJON OG BRUK 1-1

INTRODUKSJON

Denne manualen forklarer riktig bruk av din maskin. Les disse instruksene nøye før bruk og vedlikehold av maskin. Om dette ikke blir gjort, kan det føre til skade på person og utstyr. Kontakt Gantic om du ikke forstår instruksene i denne manualen.



ADVARSEL! Dette symbolet indikerer viktige sikkerhetsbeskjeder i denne manualen. Når du ser dette symbolet, tenkt på faren for skade på deg selv og andre, og les følgende tekst nøye.

Vi anbefaler deg å oppbevare denne manualen sammen med maskinen i oppbevaringsboksen. Finn og noter serienummer her og oppgi alltid det. Dette er viktig når du bestiller reservedeler. Husk å inkludere alle nummer og tall.

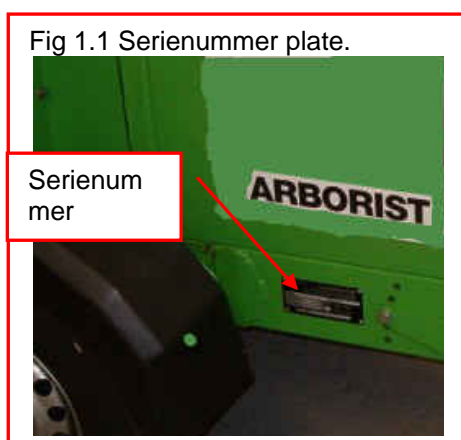

Serie Nummer.....

Noter nummeret!

Denne manualen dekker følgende modeller.

Arborist 150 tilhengermontert kutter med topp kontrollpanel, diesel motor

Arborist 130 tilhengermontert kutter med topp kontrollpanel, bensin motor

ArbTrak 150 selvgående beltekutter

Arborist 150TMP traktormontert kutter

Informasjonen i denne manualen er korrekt ved produksjonsdato. Men siden produktet blir oppdatert er det mulig at det skjer forandringer på maskinens spesifikasjoner. Skulle du finne informasjon som varierer fra din maskin, vennligst kontakt Gantic for oppdatert informasjon.

Denne manualen kan inneholde standarder og frivillig tilbehør, og kan dermed ikke brukes som maskin spesifikasjon.

BRUK



ADVARSEL! Denne maskinen er laget kun for å kutte tre og må ikke brukes til andre formål. Maskinen må kun brukes av opplært personell som er kjent med innholdet i denne manualen. Det er potensielt farlig å bruke andre deler enn ekte GreenMech deler. Produsenten frasier seg alt ansvar for konsekvensene av slikt bruk, noe som i tillegg bryter maskinens garanti.

Fig 2.1 Arborist 150 Diesel tilhengermontert hovedtrekk

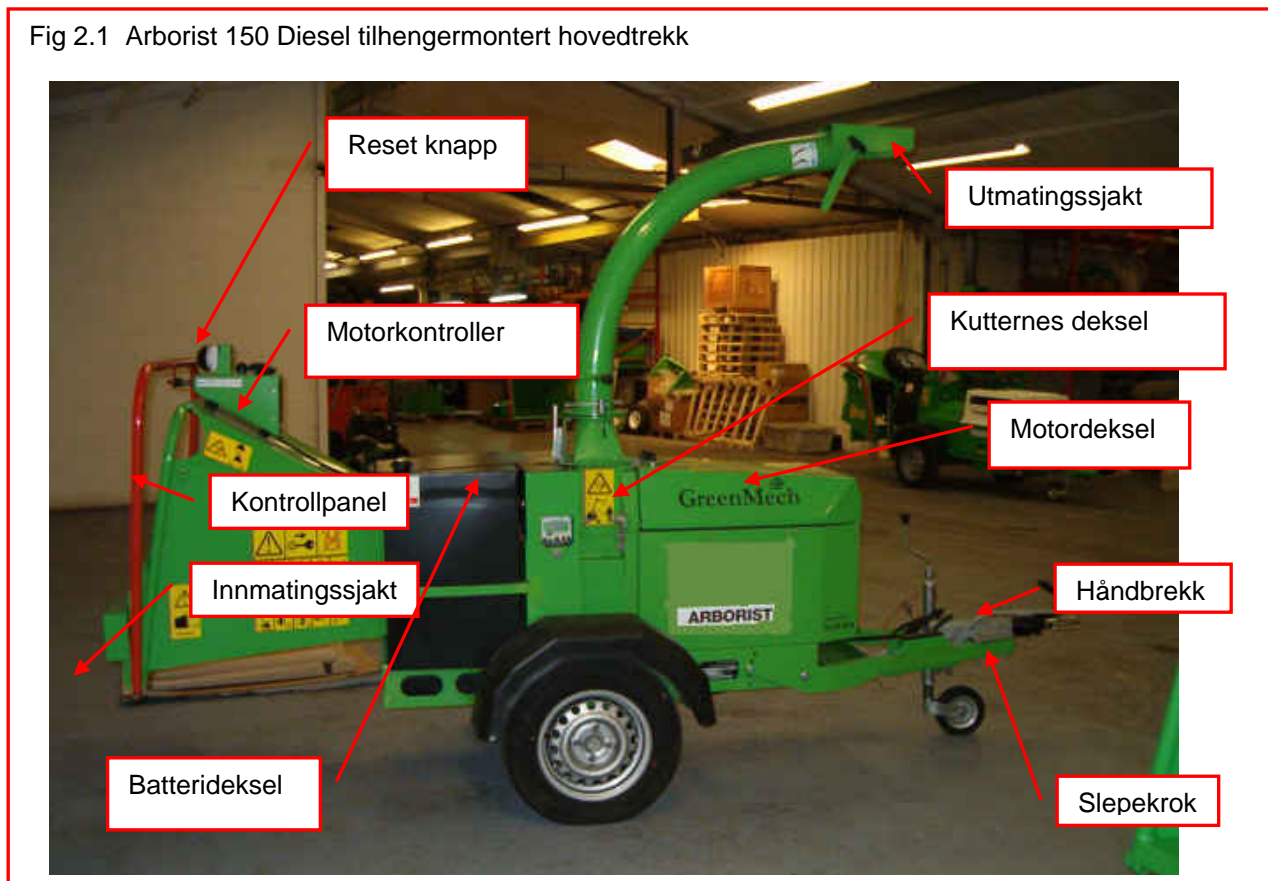

| TEKNISKE SPESIFIKASJONER Arborist 150 modell | | | |
|--|---|------------------------------------|-----------------------------------|
| | Arborist 130 & 150 Tilhengermontert | Selvgående belte ArbTrak 150 | Traktormontert Arborist 150TMP |
| Maks kapasitet | 230mm X 150mm (9inch x 6inch) | | |
| Kutteblader | 500mm x 25mm | | |
| Hastighet | 2400 rpm | | |
| Kutteblader | 4 runde kutteblader | | |
| Materuller | 2 x Hydraulisk | | |
| Kraftkontroll | No-Stress elektronisk materulle kontroll | | |
| Kraftkilde | Kubota 4 cyl 34HP / Kubota 3 cyl. turbo 26HP / Vanguard petrol | Kubota 4 cyl. 34HP | Traktor 25-45hp (se under) |
| Lengde (transport) | xxxxmm | xxxxmm | xxxxmm |
| Lengde (arbeid) | xxxxmm | xxxxmm | xxxxmm |
| Bredde (transport og min. for arbeid) | xxxxmm | xxxxmm | xxxxmm |
| Høyde (transport) | xxxxmm | xxxxmm | xxxxmm |
| Høyde (arbeid) | xxxxmm | xxxxmm | xxxxmm |
| Vekt | xxxKg | xxxKg | xxxKg |

Fig 2.1 ArbTrak 150 Diesel beltegående Hovedtrekk

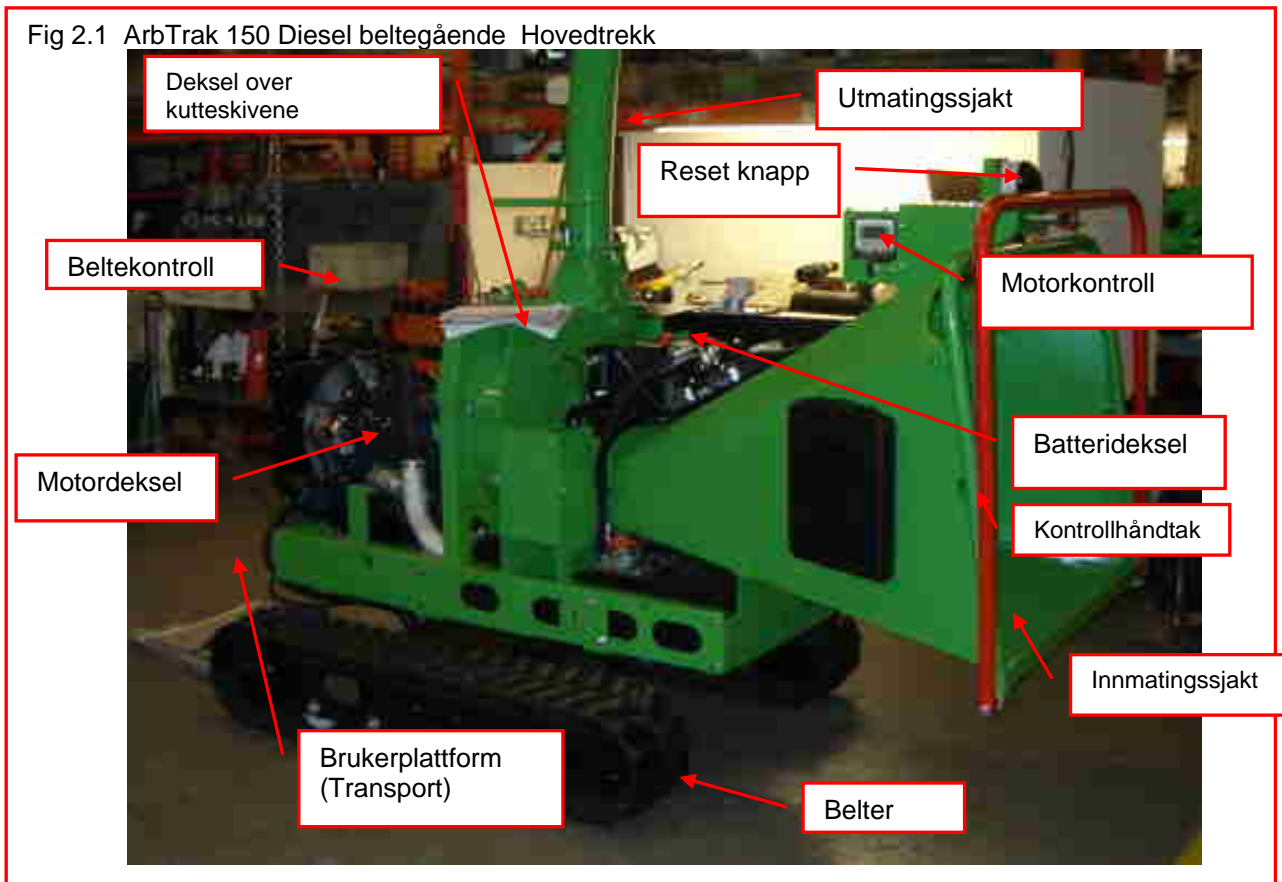

Fig 2.1 Arborist 130 Tilhengermontert bensin Hovedtrekk

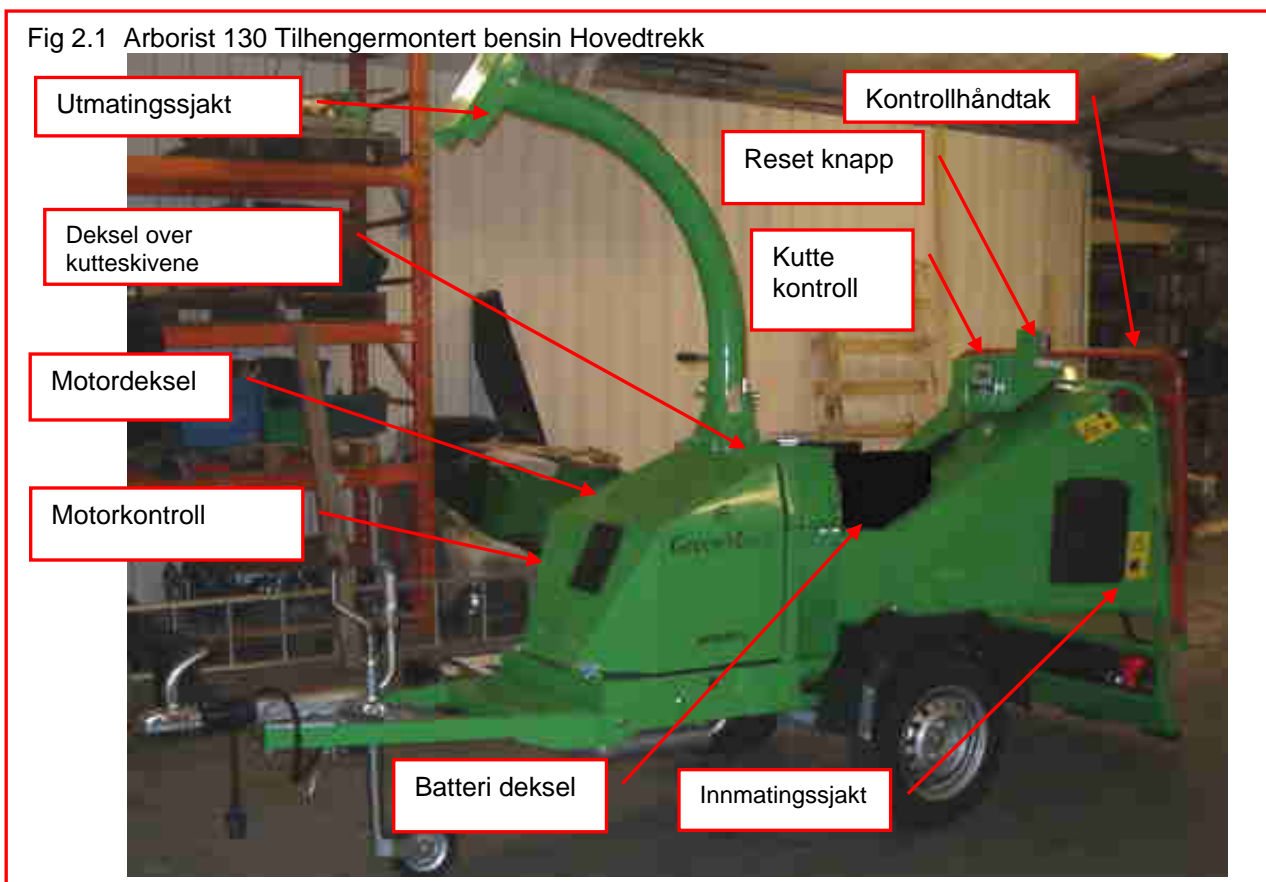
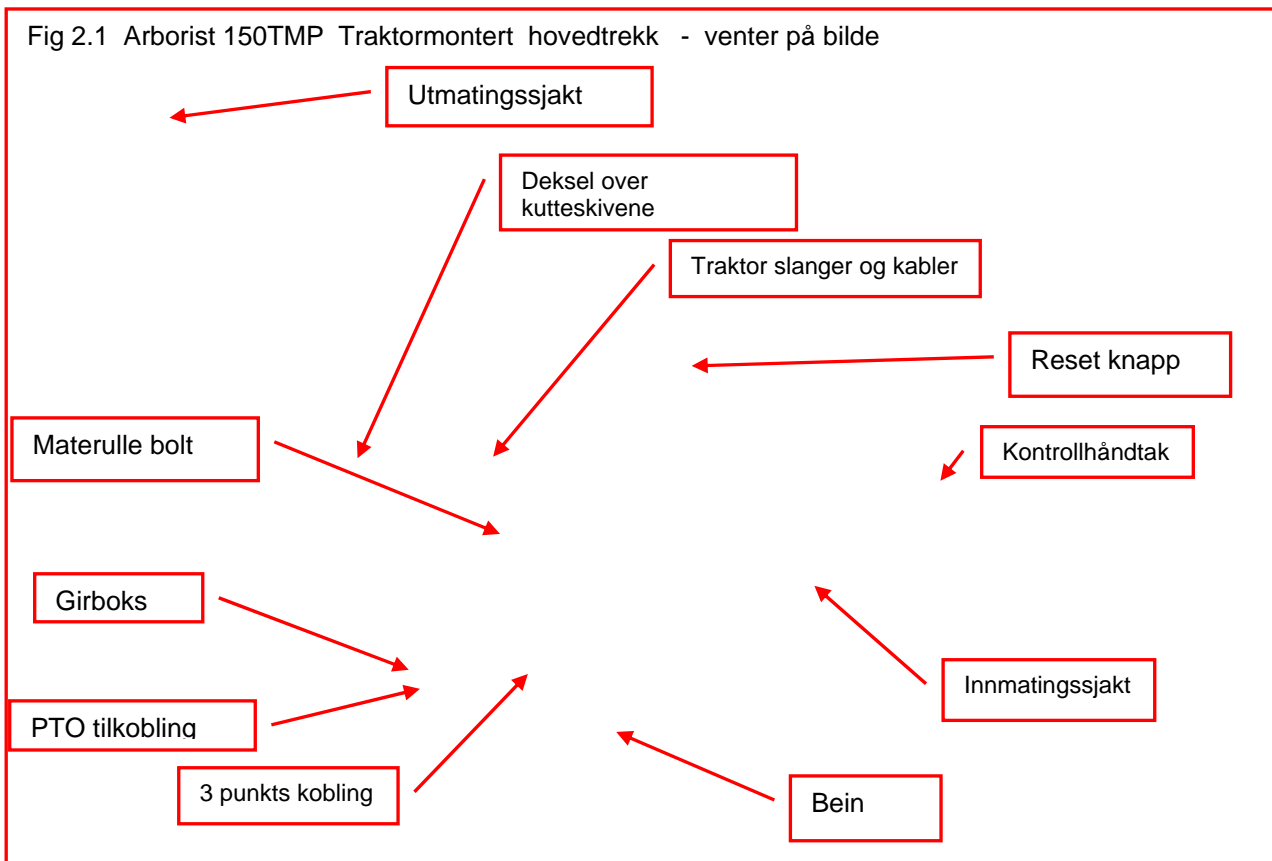

Fig 2.1 Arborist 150TMP Traktormontert hovedtrekk - venter på bilde



Støy

Støynivå kan variere ut i fra hvilket materiale som blir behandlet. Også varighet av operasjonen er variabel. Støyutslipptester er blitt utført og det garanterte lydnivået er vist på CE-merket som følgende: **L_{wa} 114dba**.

Minimer støyet ved å skru på tomgang eller stoppe motoren når det ikke kuttes.



FORSIKTIG! Brukere må bruke egnet hørselvern. Tilskuere må stå tilstrekkelig langt borte fra maskinen.

Løftepunkt

Det er et enkelt sentralt løftepunkt ved basen av utmatingssjakten.



FORSIKTIG! Løft med ekstrem forsiktighet. Maskinen kan vippe fordi det enkle løftepunktet ikke er direkte over tyngdepunktet.

Draget og koblingen – tilhengermonterte modeller

Kuleleddkobling med tilhengerbrems og sikkerhetskabler.



FORSIKTIG! Vær sikker på at kjøretøyet som drar er tilpasset vekten på tilhengeren og belastningen på neshjulet. Kontroller nasjonale lover om nødvendig.

Krav til traktor - TMP modell

25 - 40hk på 6-spors 540rpm kraftoverføringsaksel med avsetning for 22 liter / min ved 172 bar kontinuerlig flyt ekstern oljeforsyning og tilhenger lys kontakt for No Stress system.

Tilhenger - Valgfri

En valgfri spesialbygd tilhenger er tilgjengelig (Fig 2.2).

Kutteren kan brukes når den er festet til tilhengeren og tilhengeren festet til kjøretøyet. Vennligst kontroller denne manualen for sikker bruk.





3.1 FORSIKRE DEG OM FØLGENDE:

3.1.1 Alle brukere skal ha full opplæring på bruk av maskinen. (Sertifiserte brukerkurs er tilgjengelige på forespørsel).

3.1.2 Brukermanualen må være lest og forstått.

3.1.3 De vedlagte merknadene om helse, miljø og sikkerhet må være lest og forstått.

3.1.4 Egnert personlig verneutstyr må brukes, inkludert stramme klær, hansker, øye og hørselvern.

3.1.5 Maskinen må være plassert på flatt underlag, og maskinen må være i vater med innmatingstrakten maksimalt 600mm over bakkenivå (fig 3.4.3)

3.1.6 Når maskinen er koblet fra kjøretøyet som trekker den, må håndbremsen være på, og hjulene må være blokkert med klosser om nødvendig.

3.1.7 Alle beskyttelsesinnretninger må være montert og i god stand..

3.1.8 Bladene må være i god stand og sikkert festet.

3.1.9 Alle bladene må slipes eller skiftes i "sett".

3.1.10 Alle fester må kontrolleres regelmessig for å sikre at de sitter stramt.

3.1.11 Bare "TRE" material uten spiker o.l. må mates inn i maskinen..

3.1.12 Et egnert førstehjelpssett med store sårkompresser må være tilgjengelig på stedet.

3.1.13 Brannslukningsapparat må være tilgjengelig på stedet.



3.2 FØLGENDE MÅ ALDRI FOREKOMME:

3.2.1 Arbeid på maskinen før kutteskivene har stoppet helt og motoren eller PTO-enheten har stoppet.

3.2.2 Bruk av maskinen uten vernebekledning (vernebriller, hørselvern

og vernehansker), eller bekledning med god synlighet ved arbeid i veikanten.

3.2.3 Bruk med løsthengende klær, inkludert løse ermer eller hansker.

3.2.4 Arbeid under oppløftede gjenstander uten tilstrekkelig sikkerhetsstøtte.

3.2.5 Bruk av maskinen utført av personer uten opplæring, eller med uvedkommende personer til stede..

3.2.6 La maskinen stå uten tilsyn mens motoren går i full hastighet (se del 4).

3.2.7 Stikke kroppsdeler inn i innmatingstrakten mens maskinen er i gang.

3.2.8 Bruk av maskinen mens brukeren er påvirket av alkohol eller narkotiske stoffer..

3.2.9 Bruk innendørs eller i begrensede plasser..

3.2.10 Klatre på innmatingstrakten.

3.2.11 Hindre eller vanskeliggjøre stoppkontrollen.



3.3 FØLGENDE MÅ ALLTID UTFØRES:

3.3.1 Kontroller maskinen før den startes (se Del 4 Klargjøring og Del 5.1 Bruk: Kontroller før arbeidet starter).

3.3.2 Vær oppmerksom på potensielle faremomenter i arbeidsområdet, for eksempel ujevnt underlag, trerøtter, hindringer og typen materialer som mates inn i maskinen.

3.3.3 Mat inn fra siden.

3.3.4 Hold avstand til utmatingsområdet.

3.3.5 Ha en ekstra bruker med opplæring i nærheten av maskinen.

3.3.6 Bruk alltid streng arbeidsdisiplin.

3.3.7 Utfør service på maskinen til fastsatt tid. (Se del 6: Regelmessig vedlikehold).

3.3.8 Legg merke til retningen på utmatingstrakten, og ta om nødvendig hensyn til vindretningen for å unngå at rusk blåser inn på ferdselveier eller andre steder der det kan få følger for publikum.

3.3.9 Hold maskinens kropp jevnt med underlaget.

3.3.10 Kontroller arbeidsplassen for ujevnheter og hindringer.

3.3.11 Fjern nøkkelen før vedlikehold.

Fig 3.4.1 Kontroll håndtak og Reset knapp

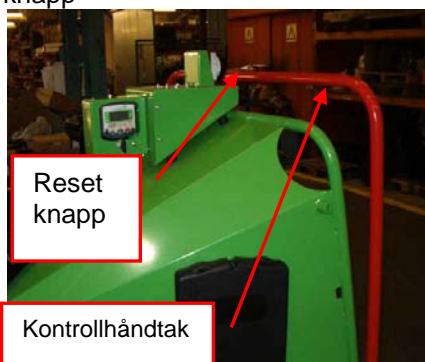

Kontrollhåndtakets posisjon
(Sett fra venstre side av trakten)

STOPP MAT INN MAT UT

MAT UT MAT INN STOPP
(Sett fra høyre side av trakten)



Fig 3.4.2 Motor Stopp - Start



Fig 3.4.2a Motor nøkkel - Bensin

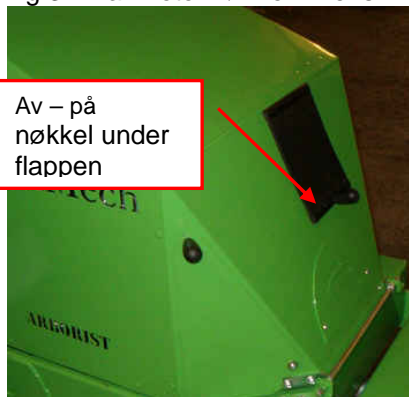

3.4 Sikkerhetskontroller og brytere

3.4.1 Nødstop / Kontrollhåndtak (fig 3.4.1)

I nødstilfeller dytt kontrollhåndtaket til STOPP materullene.

3.4.1.1 Når nødstilfelle har blitt utbedret, må følgende gjøres:

3.4.1.2 For å starte materullene på nytt, trykk på resetknappen. Kontroll håndtaket vil da returnere til mat inn posisjon.

3.4.1.3 Om stopphåndtaket blir trykt inn ved et uhell, dvs. ikke ved et nødstilfelle, kan materullene bli tilbakestillt ved å gjennomføre sekvens 3.4.1.2.

3.4.1.4 For å reversere materullene (mat ut) dra kontrollhåndtaket utover. For å fortsette framover (mat inn) dytt kontrollhåndtaket mot kutteren.

3.4.2 Motorens stoppknapp (fig 3.4.2).

3.4.2.1 For å stoppe motoren, trykk inn rød stoppknapp på kontrollenheten, og/eller vri nøkkelen mot klokken til '0' posisjon.

3.4.2.2 For å restarte, vri nøkkelen med klokken til 1.

3.4.2.3 For å koble ut maskinen, fjern nøkkelen.



FORSIKTIG! Ikke start motoren igjen før faren har blitt fjernet.

3.5 Kontrollstans

Stans er installert for å stoppe og hinder omstart i spesielle tilfeller.

3.5.1 Overopphetet motor er beskyttet av en bryter med termosikring i kjølekretsen.

3.5.2 Lavt motoroljetrykk er beskyttet av en trykkbryter i motorens oljepumpe

3.5.4 Utmatningstrakten som er lagt sammen for transport er beskyttet av en mikrobryter for å slå av drivstoff solenoiden.

3.6 No Stress system

3.6.1 Hurtighetssensorer slår av materullene MAT INN eller MAT UT når motorens hastighet er under fabrikkens forhåndsinnstilte verdier.

3.6.2 Belastningssensorer tilbakestillter mat til MAT UT..

Fig 3.4.3 Innmatingsstraktens høyde



3.7 Beltekontrollerer Kun beltemodeller (Fig 3.7)

3.7.1 En to-posisjons vippebryter velger enten belter eller kutting. I beltemodus vil No Stress-systemet hinder materullene å brukes.

3.7.3 Spakefunksjoner kontrollerer kjøring av beltene. Dytt for å kjøre fremover. Trekk bakover for å kjøre bakover.

3.7.4 En håndgass (fig 3.4.2) kan brukes kun når beltene brukes, ikke når det kuttes. Merk: Kutterens svinghjul går når motoren går.

Fig 3.7 Venter på bilde

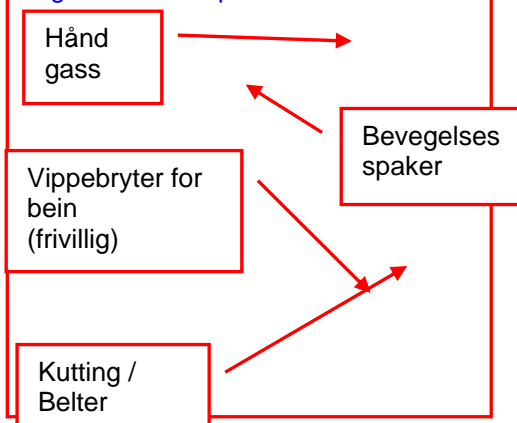

3.8 SYMBOLER på MASKINEN

Symbolene på maskinen gjelder sikkerhet, riktig bruk og vedlikehold av maskinen. Kontroller at alle brukerne forstår og er kjent med symbolenes betydning før de bruker maskinen.

Viktige sikkerhetssymboler

velg riktig tiltak ut fra illustrasjonen under hvert faremoment (se tabellen).



| | | | | | |
|---------------------------------|--|--|-------------------------------------|---------------------------|--|
| Advarsel! | | Fjern nøkkelen | | IKKE start motoren | |
| Advarsel! | Forsiktig, fare for flyvende gjenstander | Forsiktig, fare for støy | Forsiktig Klemfare | Bremser av - feil | |
| Les instruksjon smanual | Bruk hjelm og visir | Bruk hørselvern | Bruk egnede klær | Bremser på - riktig | |
| Maskinen er ikke i vater - feil | Forsiktig, fare for flyvende gjenstander | Forsiktig, fare for flyvende gjenstander | Forsiktig fare for blottlagt e drev | Advarse !! | |
| Maskinen er i vater - riktig | Hold uvedkomm ende borte | Still inn ot lås utmatings trakten | Monter alle vern | Trekk til mutre | |

Merknad om viktige driftskontroller

Før maskinen tas i bruk hver dag må de beskrevne kontrollene utføres i den angitte rekkefølgen (se tabell)

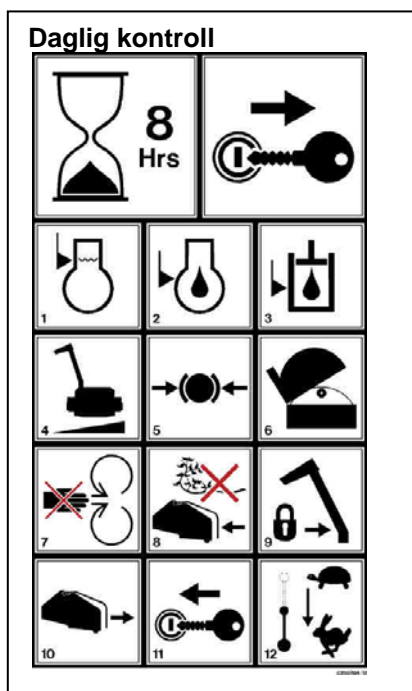

| | | | |
|--|---------------------------------|---|--|
| Hver 8. time – Daglig kontroll | | Fjern nøkkelen stop motoren | |
| 1. Kontroller kjøleveskenivå | 2. Kontroller motoroljenivå | 3. Kontroller hydraulikkoljenivå | |
| 4. Kontroller at maskinen er i vater | 5. Kontroller at bremsene er på | 6. Kontroller at kutteskivene er fri for rusk | |
| 7. Kontroller at alle vern er på plass | 8. Kontroller at bremsene er på | 9. Lås utmatningstrakten | |
| 10. Trekk kontrollstaket til arbeidsstilling | 11. Start motoren | 12. Øk fra tomgang til driftshastighet | |

Viktig sikkerhetsinformasjon

Advarsel! Pass på faren for flyvende gjenstander

Tiltak: Stå på siden av innmatingstrakten, IKKE i front.

Advarsel! Pass på faren for flyvende gjenstander

Tiltak: Se opp for gjenstander som slynges ut, hold avstand til utmatingstrakten

Visir må brukes

Wear face shield

Advarsel!

Må IKKE brukes hvis innmatingstrakten er mer enn 600mm over bakken

Løftepunkt

Støynivå

Bruk hørselvern

Hørselvern må brukes

Wear ear protectors when operating this machine

Advarsel!

Klatre ikke inn i innmatings trakten

Advarsel! Klemfare

Hold hendene unna. Klatre ikke inn

Transportlås

Lås før maskinen kjøres/beveges

Viktig sikkerhetsinformasjon (Beltegående modeller)

Advarsel!



Må ikke kjøre opp og ned hellinger over 20°

Advarsel!
Oppmerksom
Klemfare!



IKKE parker/bruk maskinen i hellinger

Vedlikeholdsinformasjon

Dieselfylling



Hydraulikkfylling





Smørepunkt



Etter 40 timer/ukentlig

Rens av radiator

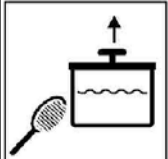
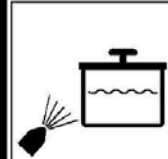
| | |
|---|---|
|  |  |
|  |  |

| | |
|-----------------------------|-----------------------------|
| 8 timer | 40 timer |
| Kontroller radiator fronten | Blås ut av radiator kjernen |

Bruk smøring for høy temperature. Smør hver 40. time

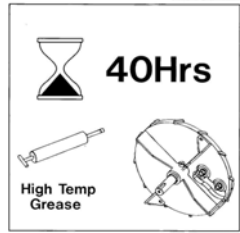

Bruksinformasjon

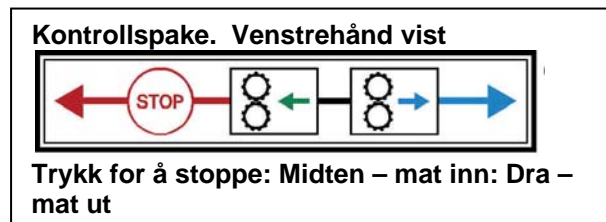
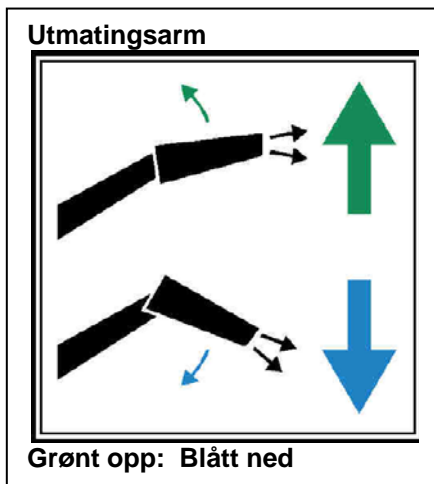

Ytterlige betjeningslementer - ArbTrak modeller

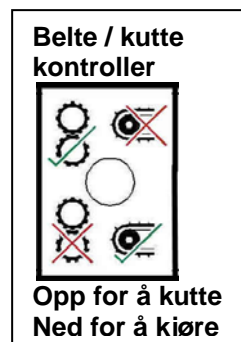
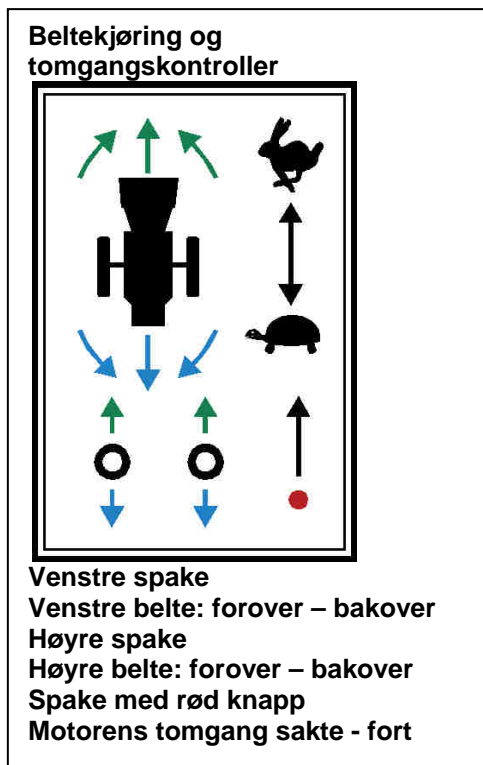
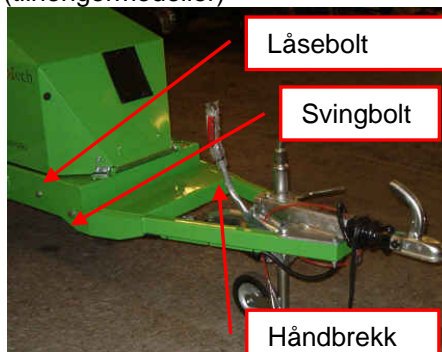

Fig 4.1 Justerbart hengerfeste
(tilhengermodeller)



4.1 Fylling av drivstoff og parkering

4.1.1 Fyll drivstofftanken med korrekt drivstoff

4.1.2 Fyll om nødvendig opp

hydraulikk tanken med olje av riktig type (se kapittel 6).

Tilhengermodeller

4.1.3a Still opp maskinen på et solid og jevnt underlag.

4.1.4a Sett på kjøretøyets håndbrekk.

4.1.5a Om maskinen er koblet fra kjøretøyet, sett på tilhengerens håndbrekk (fig 4.1) og blokker hjulene

4.1.6a Sett draget slik at det er jevnt med maskinens kropp.

4.1.7a Ha riktig høyde på innmatingstrakten, se punkt 4.2 nedenfor hvordan høyden blir justert.

Beltegående modeller (b)

4.1.3b Sett maskinens kropp jevnt.

Om brukt på en valgfri tilhenger

4.1.4b Hold tilhengeren ordentlig festet til kjøretøyet og sett på kjøretøyets håndbrekk..

4.2 Justering av draget (Tilhenger modeller)

4.2.1 Støtt fremre og bakre del av kutteren med egnede pluggene og fjern de to låseboltene for høyden (fig 4.1).

4.2.2 Juster pluggene til trakten er 600mm eller mindre fra bakken.

4.2.3 Med en gang høyden er nådd, sett de to boltene i deres nye posisjon og fest ordentlig..

4.2.4 Fjern pluggene.



FORSIKTIG! Et lastet kjøretøy øker høyden på innmatingstrakten.

Fig 4.3b Innmatingstraktens klaffer
ARB16-23



4.3 Innmatingstrakt

4.3.1 Fjern innmatingstraktens klaffer (fig 4.3), og senk forsiktig innmatingstrakten til arbeidsposisjon.

4.3.2 Mål høyden på innmatingstrakten ved hjelp av en klaff (fig 3.4.3). Om mer enn 600mm, løsne maskinen fra kjøretøyet og juster nesehjulet og/eller justerbart drag.

4.3.3 Dra tilbakestillingsspaken for å løsne kontrollspaken for bruk.



ADVARSEL! Innmatingstrakten må ikke bli brukt høyere enn 600mm fra bakken (fig 3.4.3). Juster draget på tilhengermodellene om nødvendig.



ADVARSEL! Fold alltid opp og fest innmatingstraktens klaffer før kjøring.

Fig 4.4.2 Utmatingstrakt (foldet)

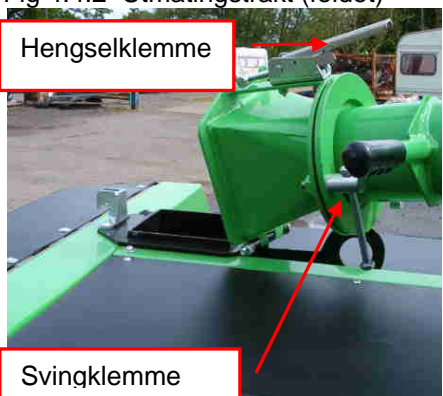

4.4 Utmatingstrakt

4.4.1 Fjern transportbolten ved siden av innmatingstrakten for å løsne utmatingstrakten (fig 4.4.1).

4.4.2 Løft utmatingstrakten opp til arbeidsposisjon.

4.4.3 Fest hengslene med klemmer (fig 4.4.2).

4.4.4 Løsne svingklemmen, sett trakten i ønsket posisjon og fest klemmene..

4.4.5 Sett klaffene i ønsket høyde og fest klemmene..



ADVARSEL! Ikke pek utmatingstrakten mot innmatingstrakten.



ADVARSEL! Lagre og sikre utmatingstrakten i transportposisjon under transport. Når **beltegående modeller** kjører på beltene, må alltid trakten peke vekk fra sjåføren.

Fig 4.5 Arbeidsposisjon (typisk)
Venter på bilde

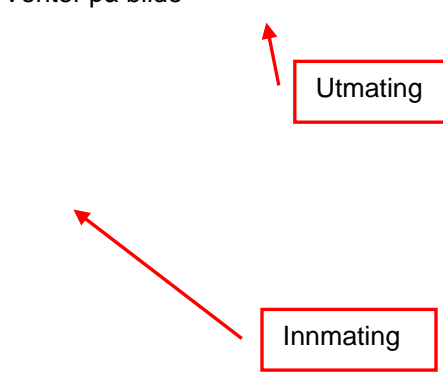

4.5 Arbeidsposisjon

Typisk arbeidsposisjon (fig 4.5) vises med utmatingstrakt som peker bort fra innmatingen.

Fig 5.1.2 Kutteskivedeksel



Festebolter for
skivedeksel

5.1 Kontroll før arbeidet starter:

5.1.1 Kontroller at maskinen står stille, nøkkelen er i OFF posisjon eller fjernet og at håndbrekket er på om maskinen er separert fra kjøretøyet.

5.1.2 Kontroller at maskinen står i vater og at innmatingstrakten ikke er mer enn 600mm fra bakken (fig 3.4.3).

5.1.3 Kontroller motorens oljenivå (se instruksjonsmanualer for motoren).

5.1.4 Kontroller hydraulikkoljenivået (se seksjon 6).

5.1.5 Kontroller at festepunktene sitter som de skal og om det er lekkasje i de hydrauliske tilkoblingene.

5.1.6 Kontroller skivebladenes tilstand..

5.1.6.1 Løsne de 2 boltene på kutteskivedekslet.

5.1.6.2 Løft motordekselet. Kontroller at ingenting roterer.

5.1.6.3 Fjern de to boltene som holder kutteskivedekselet.

5.1.6.4 Bruk utmatingstraktens håndtak som en spak, sving det bakre dekslet til det stopper for å se kutteskiven og bladene (fig 5.1.2).

5.1.6.4 Roter kutteskivene forsiktig for å kontrollere stramheten på boltene og tilstanden på bladene.

5.1.6.5 Fjern alt løst tremateriale.

5.1.6.6 Om noen bolter er løse, se vedlikeholdsseksjonen 6.7 for videre tiltak.

5.1.6.7 Sett tilbake kutteskivedekselet og fest alle boltene ordentlig.

5.1.7 Fjern alt løst materiale og støv fra radiator og motorrommet.

5.1.8 Sett tilbake alle deksler og fest.

5.1.9 Kontroller at utmatingstrakten er i ønsket posisjon bort fra innmatingen, og at alle klemmene er stramme (se seksjon 4.4).

5.1.10 Kontroller arbeidsområdet og sperr av området med skilt og kjepler om nødvendig.

5.1.11 Kontroller at **ALLE** sikkerhetsprosedyrer har blitt fulgt.



ADVARSEL! Vær forsiktig med skarpe kanter på bladene og uventet bevegelse.



ADVARSEL! Bruk alltid kutteren på et jevnt underlag, helst med innmatingen noe nedover for å hindre risikoen for at materiale faller ut igjen.

Fig 5.2 Motorpanel Diesel

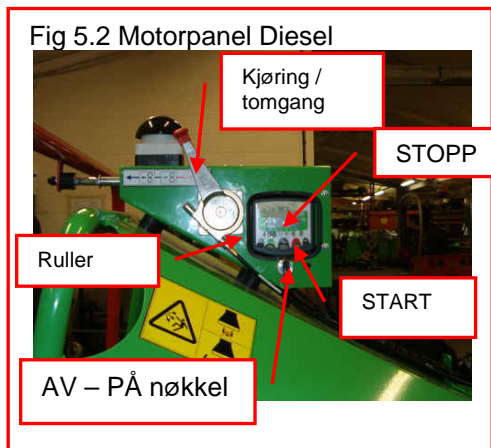
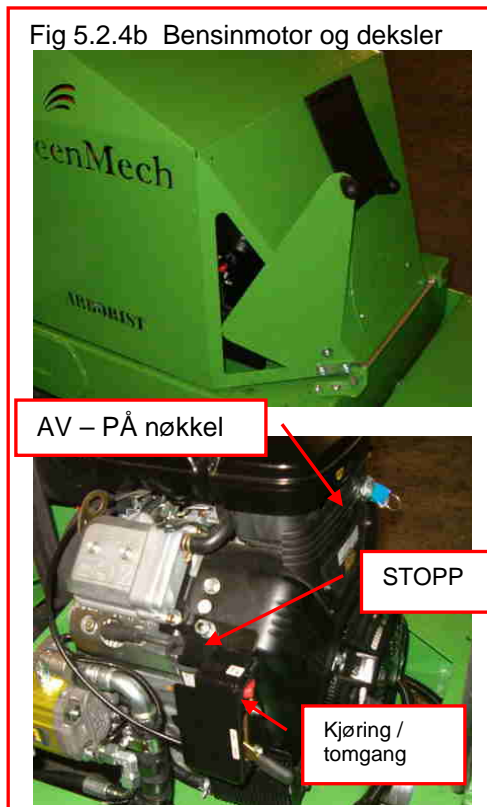

Fig 5.2.4b Bensinmotor og deksler



5.2 Starte maskinen (Fig 5.2)

5.2.1 Kontroller at all annet personell er utenfor rekkevidde.

5.2.2 Kontroller at materullens kontrollhåndtak er dyttet til MAT UT eller STOPP posisjon, for å gjøre maskinen sikrere.

Diesel motor

5.2.3 Vri AV – PÅ bryteren til posisjon I. Vent til glødingen slutter og til kuttehastigheten står på 0 rev/min.

5.2.4 Trykk inn grønn START knapp for å starte kutteren.

5.2.5 Beveg KJØR/TOMGANG spaken for å øke hastigheten til brukshastighet.

5.2.6 Press reset-knappen på kontrollhåndtaket (fig 3.4.1) for å klargjøre kontrollhåndtaket for bruk.

Bensin motor (fig 5.2.4b)

5.2.3 Åpne opp panelet for å finne nøkkel og TOMGANG/KJØRE kontrollene på motoren.

5.2.4b Vri startnøkkelen på motoren til posisjon 1.

5.2.5b Vri nøkkelen til posisjon 2 for å starte kutterne. La den returnere til posisjon 1, la motoren varme opp i et minutt før choke-spaken lukkes.

5.2.6b Beveg håndgassen for å øke hastigheten til brukshastighet.

5.2.7 Press reset-knappen på kontrollhåndtaket (fig 3.4.1) for å gjøre kontrollhåndtaket klar til bruk.

TMP

5.2.3 Start traktoren.

5.2.4 Slå på kraftuttaket for å starte kutteren. Kontroller at lysene er PÅ.

5.2.5 Øk hastigheten til brukshastighet (kraft 540 rpm), når No Stress lyset blir grønt.

5.3 Stoppe maskinen

5.3.1 Dytt kontrollhåndtaket til STOPP posisjon.

5.3.2 Trykk inn KJØRE/TOMGANG knappen (spake på bensinmotor) og la kuttesskivene minske hastigheten (fig 5.2).

5.3.3 Trykk inn rød STOPP knapp for å stoppe motoren.

5.3.4 Vri AV – PÅ nøkkelen til posisjon 0.

5.3.5 Vent til kuttesskivene stopper.



ADVARSEL! Kuttesskivene vil bruke flere sekunder på å stoppe pga dens treghet.

Fig 5.4. Fjær til materuller

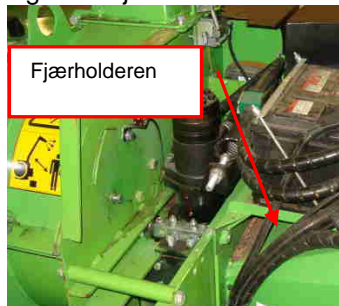

5.4 Blokkering.

⚠ ADVARSEL! Pass på skarpe kanter og støv. Bruk beskyttelseshansker og øyebeskyttelse!

5.4.1 Stopp motoren og legg nøkkelen ett sikkert sted.

5.4.2 Åpne kuttekammeret. Se 5.1. Kontrolleres før arbeid.

⚠ ADVARSEL! Kuttet materiale er brannfarlig. Forvent stort volum og fall ikke ned i motorrommet. Alt materiale må fjernes.

5.4.3 Senk utmatningstrakten ved transporthengselen for å inspisere og rengjøre.

5.4.4 Rengjør utmatningstrakten ordentlig ved hjelp av en egnet kjepp som kan passere rundt kanter om nødvendig.

5.4.5 Kontroller at kutterens svinghjul kan rotere. Dra toppen av svinghjulet i bruksretning. Om dette roterer, fortsett til 5.4.12 nedenfor.

⚠ ADVARSEL! Vær forsiktig med skarpe kanter på bladene og uventet bevegelse på svinghjulet pga motstand i motoren.

Om svinghjulet ikke roterer fritt, gjør som følgende:

5.4.6. Løsne fjæren på materullenes (fig 5.4) holder og trekk holderen bort fra den faste rullen.

5.4.7 Inspiser bladene fra innmatningstrakten og, om nødvendig, fjern materiale forsiktig.

5.4.8 Fjern forsiktig overflødig løst materiale fra rundt kutterens svinghjul og noter eventuelle hindringer.

5.4.9 Drei varsomt kutterens svinghjulet i motsatt retning ved full omdreining for å frigjøre blokkert materiale.

5.4.10 Fjern varsomt all materiale, se etter hindringer. Kontroller rotasjonen på kutterens svinghjul.

5.4.11 Kontroller tilstanden på bladene. Se 5.1.6.

Merk: Prøv alltid å finne grunnen til blokkering, for eksempel sløve blader eller slakke drivreimer.

5.4.12 Fest alle deksler igjen med riktig feste og kontroller sikkerheten.

5.4.13 Start motoren som i 5.2 og kontroller driften.

Merk: Om maskinen ikke vil starte, gjenta prosessen eller kontakt Gantic AS for tekniske råd.

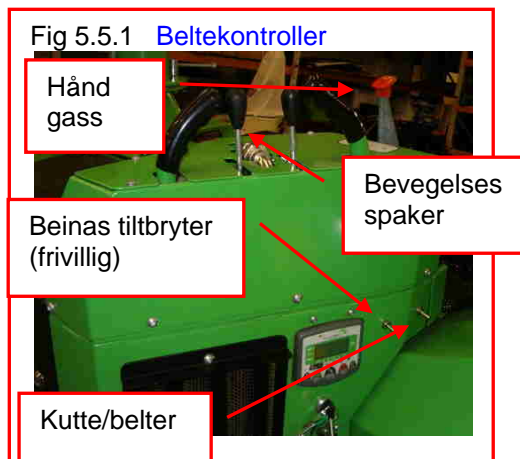

Fig 5.6a Maskinen klar for transport
NYTT BILDE

- 1) Utmatingssjakten foldet sammen og sikret.
- 2) Alle deksler lukket og låst.

Merk: Foretrukket stilling er med beltemotoren bak ved kjøring med belter.

! **ADVARSEL!** Ikke forlat maskinen parkert i opp- eller nedoverbakke.

! **ADVARSEL!** Unngå statisk kjøring på hardt underlag. Dette vil raskt slite ut beltene.

! **ADVARSEL!** Pek utmatingsstrakten bort fra føreren. På lange turer må kutteren få blåse ut all overflødig eksos.

! **ADVARSEL!** Ikke kjør direkte opp bakker med helling større enn 20 grader. Bakker opp til 30 grader kan krysses med forsiktighet.

5.5 Kjøring av beltemodeller.

5.5.1 Ved beltekontrollen (fig 5.5.1), kutte/belter, velg belter.

5.5.2

5.5.3 Dytt begge spakene samtidig for å starte kjøring forover.

5.5.4 Åpne håndgassen for å øke hastigheten. Lukke for å minske hastigheten.

5.5.5 Dytt venstre eller høyre spake for å styre.

5.5.6 Vær sikker på at maskinens kropp er jevn.

5.5.7 Lukk håndgassen for å minske motorkraften.

5.6 Klargjøring for transport etter ferdig arbeid (fig 5.6 a&b)

5.6.1 Kontroller at motoren har stoppet og at kutterens svinghjul står i ro.

5.6.2 Fjern overflødig materiale fra innmatingsstrakten og maskinens overflate.

5.6.3 Lås opp, løft og sikre alle sikkerhetsdeksler for å fjerne rester.

5.6.4a Sett utmatingsstrakten i transportposisjon og sikre.

5.6.4b Pek utmatingsstrakten vekk fra føreren.

5.6.7 Om løftet av, fest tilhengeren til kjøretøyet, løft nesehjulet, fest sikkerhetskabler og elektriske kabler.

5.7 Bruker råd

5.7.1 Kontroller at kutterens svinghjul går i full hastighet, rpm skal være over 2300 rpm.

MERK: "No Stress" systemet vil kun tillate MAT INN (fremover) og MAT UT når maskinen kjører i full hastighet og ikke er overbelastet.

5.7.2 Reduser hastigheten til tomgang når mer materiale samles til kutting.

5.7.3 Vær forsiktig ved mating inn i maskinen. Noe tre kan "sparke" når det kommer inn til materullene.

5.7.4 Plasser enden av lengre trær inn i innmatingstrakten og støtt deretter den andre enden samtidig som treet blir dyttet inn i materullene.

MERK: Om kutteren blir blokkert, ikke fortsett å mate. Dette vil gjøre fjerningen vanskeligere. Se 5.4



ADVARSEL! Ikke løsne utmatingstraktens klemmer når kutting pågår. Heving av utmatingen er styrt ved hjelp av justerbare klaffer (fig 4.4).



ADVARSEL! Hold arbeidsområdet rundt maskinen ryddet til enhver tid og kontroller at kun autorisert personell er til stede.

SKJEMA FOR VEDLIKEHOLDSRUTINER



ADVARSEL! Fjern alltid nøkkelen og kontroller rotasjonen før utførelse av vedlikehold.

Merk: Batteri, motor og tankdeksler er låst med en nøkkel. Fjern denne når du åpner ved å heve den helt og løft den fremover for å løsne fra hengslene. Sett på plass når oppgaven er fullført.

| Tiltak | Seksjon | Side |
|---|----------------|------|
| DAGLIG | | |
| Kontroller motorens oljenivå og kjøleveske (ref. motormanual) | 6.2 – 6.3 | 6-4 |
| Kontroller hydraulikkoljens nivå | 6.4 | 6-4 |
| Kontroller drivstoffnivå | 6.5 | 6-4 |
| Kontroller alle drivreimer | 6.6 | 6-4 |
| Kontroller tilstanden på bladene og festeboltene | 6.7 | 6-5 |
| Merk: Spesialverktøy kan være nødvendig | | |
| Rengjør skjermen på radiatoren og rundt radiatoren | 6.8 | 6-6 |
| Kontroller materullene og funksjonene til kontrollpanelet | 3.4 | 3-2 |
| Kontroller tilstanden til beltene (beltemodell) | Se beltemanual | |
| Kontroller beltegir, bolter, ruller og hjullagre (Kun QuadTrak) | Se beltemanual | |
| Første 50 timer | | |
| Kontroller stramheten på drivreimer | 6.9 | 6-6 |
| Kontroller batterinivå | 6.13 | 6-7 |
| Kontroller tilstanden på dekk og hjul, og hjultrykk | 6.14 | 6-7 |
| Kontroller tilstanden på bremses og bruk av disse | 6.15 | 6-8 |
| Kontroller hydraulikksammenføyninger | 6.17 | 6-9 |
| Kontroller alle fester | 6.18 | 6-9 |
| Kontroller funksjonene på materullens kontrollpanel | 3.4 | 3-2 |
| Motorservice | Se motormanual | |
| Ukentlige i tillegg til daglige tiltak | | |
| Blås ut radiatorkjernen med trykkluft | 6.8 | 6-6 |
| Kontroller stramheten på drivreimer | 6.9 | 6-6 |
| Damprens maskinen | 6.10 | 6-6 |
| Rengjør luftrenser | 6.11 | 6-6 |
| Kontroller elektriske koblinger | 6.12 | 6-7 |
| Kontroller batterinivå | 6.13 | 6-7 |
| Kontroller funksjonene til materullens kontrollpanel | 3.4 | 3-2 |
| Kontroller tilstanden til hjul og dekk, og hjultrykk | 6.14 | 6-7 |
| Kontroller og juster bremses | 6.15 | 6-8 |
| Smør alle hjullagre og pivots | 6.16, 6.1 | 6-8 |
| Kontroller hydraulikksammenføyninger | 6.17 | 6-9 |
| Kontroller alle fester | 6.18 | 6-9 |
| 250 timer i tillegg til daglige og ukentlige tiltak | | |
| Kontroller alle væskeneivå | 6.2, 6.3, 6.4 | 6-4 |
| Kontroller tilstanden til bremses og bruk av disse | 6.15 | 6-8 |
| Kontroller tilstanden på hjullagre og pivots | 6.16 | 6-8 |
| Motorservice | Se motormanual | |
| Kontroller festeboltene til akslingen for stramhet | 6.18 | 6-9 |
| Kontroller beltegirene, rullene og hjullagre | Se motormanual | |

| | | |
|------------------------------|------|-----|
| Erstatt returfilterelementet | 6.19 | 6-9 |
|------------------------------|------|-----|

| | | |
|--|------|-----|
| 1000 timer i tillegg til 250 timers tiltak | | |
| Skift hydraulikkoljen når filterelementet blir skiftet | 6.20 | 6-9 |

VEDLIKEHOLD AV MOTOR **SE MOTORMANUAL**

HJUL OG BREMSER **SE OGSÅ AL-KO UNDERSTELLSMANUAL**
Alle henvisninger til hjul og bremses gjelder også valgfri tilhenger

Dekktrykk **2.7 bar (40 lb/in²)**

VEDLIKEHOLD AV BELTER (beltemodell) SE BELTEMANUAL

| Anbefalt smøring | Spesifikasjon |
|-------------------------|---------------------------------------|
| Hydraulikkolje | ISO 32 |
| Grease | Complex grease EP2 (high temperature) |
| Motor | SAE 15W-40 APICD |

6.1 Smørepunkt (se 6.14)

Fig 6.1 Smørepunkt Arborist 150 tilhengermontert

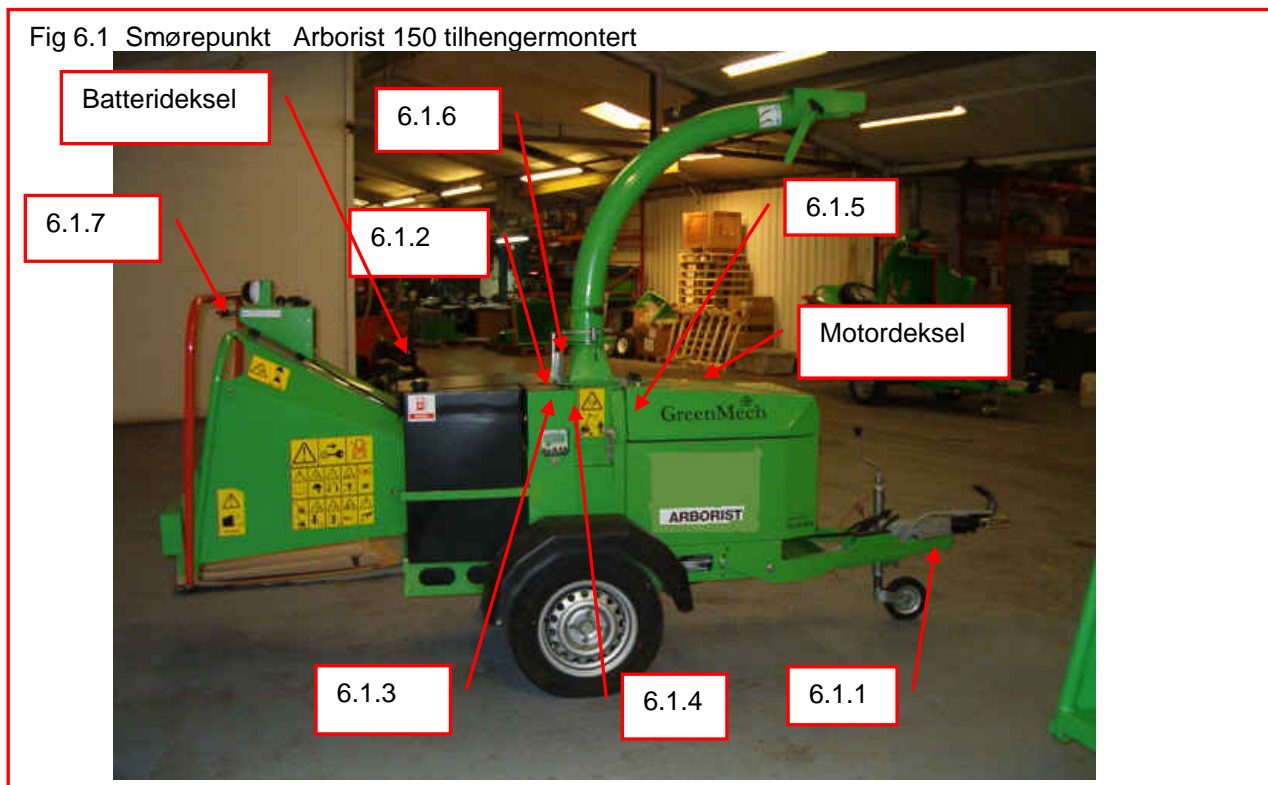

Smør unntatt hvor angitt

| | | |
|-------|----------------------------------|--|
| 6.1.1 | Tilhengerfeste | 2 nippler |
| 6.1.2 | Glidemateruller | Rengjør og smør moderat |
| 6.1.3 | Glidematerullenes hjullagre | 1 nipple under batterideksel |
| 6.1.4 | De faste materullenes hjullagre | 1 nipple under batterideksel (se merk 1) |
| 6.1.5 | Kutterens svinghjul fremre lagre | 1 fjern matenipple (Fig 6.1.3) |
| 6.1.6 | Kutterens svinghjul bakre lagre | 1 fjern matenipple (Fig 6.1.3) |
| 6.1.7 | Materullens kontroll | Rengjør og smør moderat |
| 6.1.8 | Drivreimens strammer | |

Merk 1: Ikke oversmør lagre siden dette kan skade pakninger.
Merk 2: Bruk smørning beregnet for høy temperatur på kutterens svinghjul lagre

Fig 6.1 Smørepunkt Bilde ventet

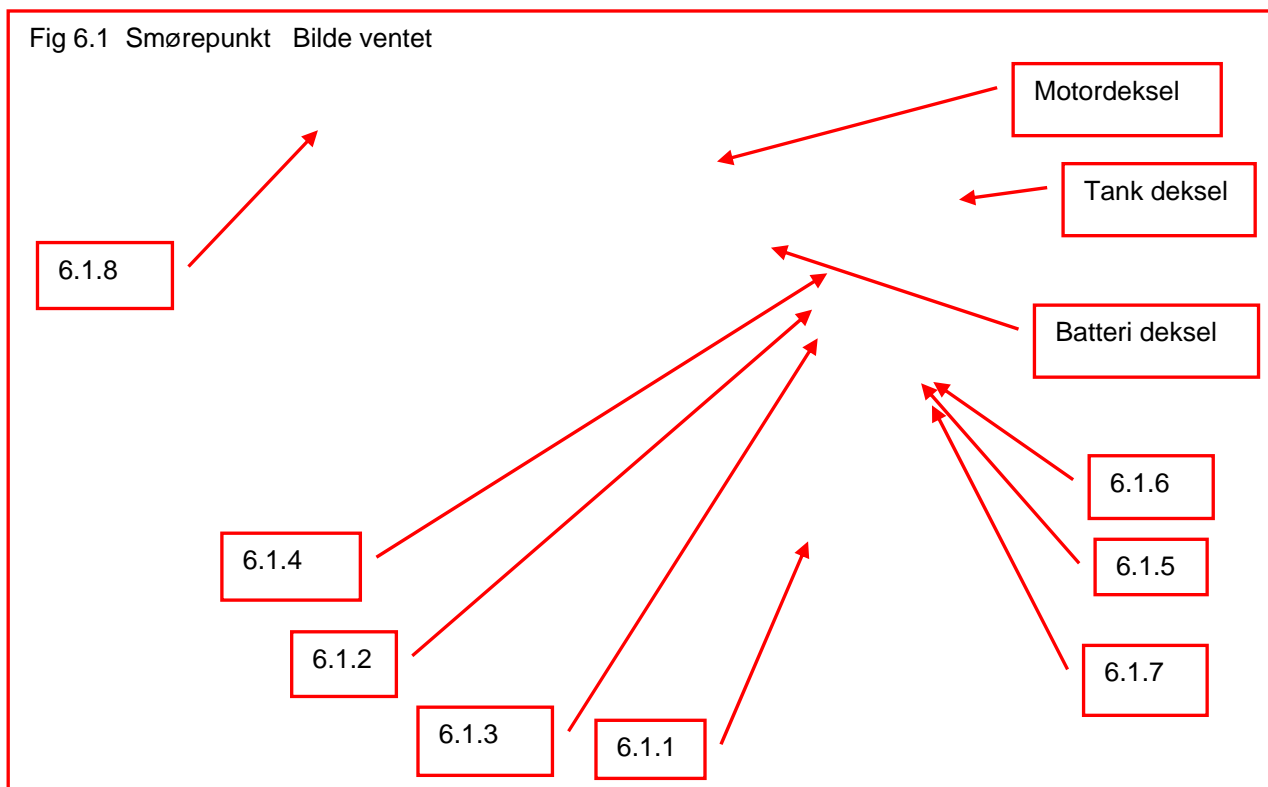

| | | |
|-------|----------------------------------|--|
| 6.1.1 | Tilhengerfeste | 2 nippler |
| 6.1.2 | Glidemateruller | Rengjør og smør moderat |
| 6.1.3 | Glidematerullenes lagre | 1 nipple under batterideksel |
| 6.1.4 | De faste materullenes lagre | 1 nipple under batterideksel (se merk 1) |
| 6.1.5 | Kutterens svingbolt fremre lager | 1 fjern matenipple (Fig 6.1.3) |
| 6.1.6 | Kutterens svingbolt bakre lager | 1 fjern matenipple (Fig 6.1.3) |
| 6.1.7 | Materullens kontroll | Rengjør og smør moderat |
| 6.1.8 | Drivreimens strammer | |

Merk 1: Ikke oversmør lagre siden dette kan skade pakninger.
 Merk 2: Bruk smørning beregnet for høy temperatur på kutterens svinghjul lagre

Detaljer på nippler under batterideksel

Fig 6.1.2 Smør nippler og glideplater under batterideksel

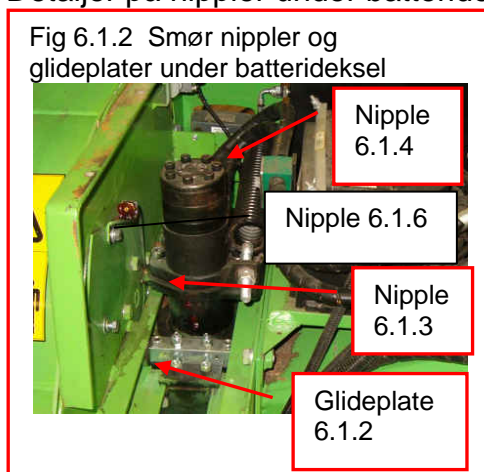
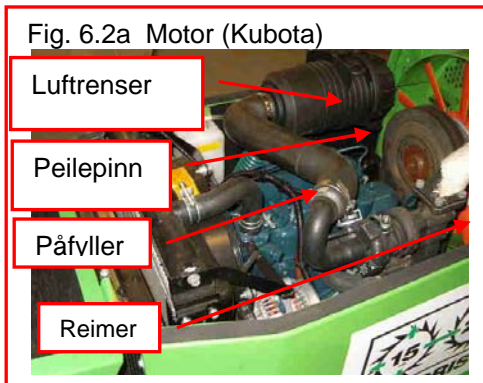

Fig. 6.2a Motor (Kubota)



6.2.1 Kontroller daglig (fig 6.2). Se motormanual om påfyll.

6.3 Kjølevæske, kun diesel (under motordeksel)

6.3.1 Kontroller daglig, både radiator og overflytstank (fig 6.3). Påfyll om nødvendig. Kontroller frostvæske.

⚠ ADVARSEL! IKKE fjern tanklokket når motoren er varm.

Fig. 6.2b Motorens peilepinn (Vanguard)

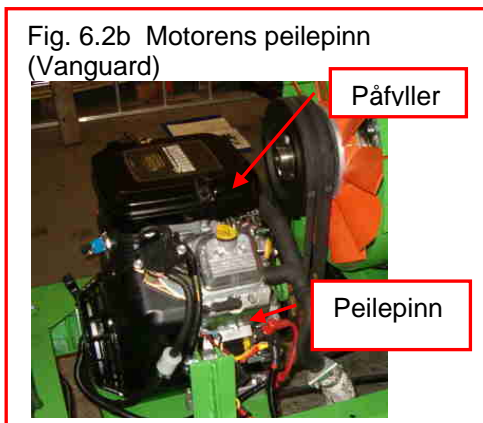

6.4 Hydraulikk olje

6.4.1 Kontroller daglig (fig 6.4). Om under merke, kontroller for lekkasje og fyll på korrekt nivå.

6.4.2 1000 timer. Fjern tappepluggen og tøm tanken. Fyll på med ren olje av korrekt kvalitet. Bytt filter (6.18)

Fig.6.3 Kjølevæske



6.5 Drivstoffnivå

6.5.1 Kontroller daglig før arbeid og fyll på om nødvendig.

⚠ ADVARSEL! Bruk kun rent drivstoff. Om du er i tvil, bruk en trakt med filter.

⚠ ADVARSEL! Ikke bruk noen form for syntetisk drivstoff.

6.6 Drivreimer (under motordeksel (fig 6.4))

Merk: Beltetramming er i forhold til vekt på motoren.

6.6.1 Kontroller daglig, før arbeid, tilstanden på alle drivreimer og bytt ut om slitte. Se seksjon 6.9 for justering og bytte.

Fig. 6.4 Hydraulikkolje



6.2 Motorolje (under motordeksel)

Fig 6.7.1 Kutterens svinghjuldeksel

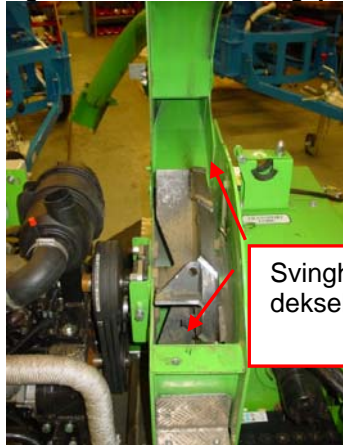

Svinghjul
dekselts bolter

Fig 6.7.3 Kutterens låsebolter
Venter på bilde

Låsebolt

Fig.6.8 Radiator



Fjern rester

6.7 Rotasjon og bytte av kniver

Utforming av knivene tillater flytting til minst to roterte posisjoner før sliping eller bytte er nødvendig.

6.7.1 Kontroller at motoren er slått av og startknappen fjernet.

6.7.2 Fjern motordeksel. Kontroller at rotasjonene har stoppet.

6.7.3 Fjern boltene som fester kutterens svinghjuldeksel og, ved å bruke trakten som håndtak, fold tilbake (fig 6.7.1).



ADVARSEL! Vær forsiktig med skarpe kanter på knivene og uventet bevegelse.

6.7.4 Lås kutterens svinghjul med en bolt gjennom hovedlåsepinnen (fig 6.7.2)

6.7.5 Løsne bolten som holder knivene, fjern kutteren og rengjør.

6.7.6 Sett på plass knivene i rotert posisjon for å få skarpe kniver mot kuttetålet.

6.7.7 Dreiemoment på boltene er 150NM (110lb.ft.)

6.7.8 Fjern låsebolten og rotere dreiehjulet til neste posisjon.

6.7.9 Kontroller tilstanden og sikkerheten på kuttetålet. Roter eller bytt ut om nødvendig. Kan ikke slipes..

6.7.10 Sett på plass og sikre alle deksler.



ADVARSEL! Knivene må kun slipes fra baksiden på en benkesliper. Sliping fra forsiden vil ødelegge glipet som er fabrikkinnstilt. Ikke slip med håndholdt utstyr.

Merk: Om noen kniver er slitt under den flate ringformete seksjonen, må et komplett sett byttes ut. Inspiser tilstanden på muttere og bolter og skift ut om tegn på slitasje.

Alle kniver må slipes samtidig med like mye fjernet for å opprettholde balanse.

6.8 Radiator (Kun diesel - under motordeksel)

Daglig

6.8.1 Kontroller radiatoren for rester (fig 6.8).

50 timer eller ukentlig

6.8.2 I tillegg til overstående, blås ut radiatorens kjerne fra baksiden med en egnet luftledning, og rengjør fra forsiden.



ADVARSEL! For mye rester øker faren for overoppheting av motoren og en risiko for brann.

Fig 6.9.2 Pumpe reim (Diesel motor)

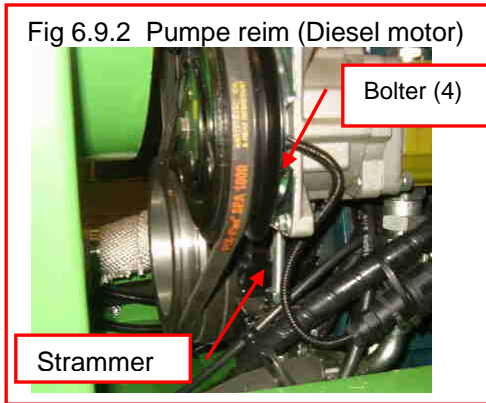
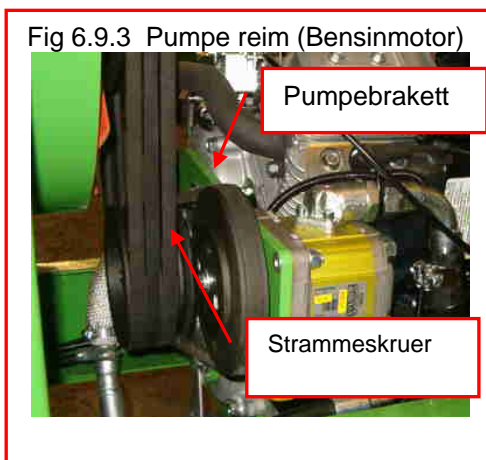

Fig 6.9.3 Pumpe reim (Bensinmotor)



6.9 Drivreimer

Skifte av reimer

6.9.1 Fjern motordeksel.

Kutternes drivreim

Reimene er strammet av motorens vekt.

6.9.2 Løft motoren med en jekk under og hev til reimene er løse nok til å fjernes.

Pumpereimer (diesel)

6.9.3b Støtt motorene og fjern kutterens drivreimer.

6.9.4b Løsne to bolter i pumpens monteringsplate og løsne strammerens sverdmutre for å tillate reimjustering eller fjerning.

6.9.5 Fjern gamle reimer og sett på plass nye. Vær sikker på at de ligger godt i trinsesporet.

6.9.6 Juster mutre for å stramme reimene.

6.9.7 Kontroller stramheten.

6.9.8 Sett på plass motordeksel og sikre.

Pumpereimer (bensin)

6.9.4c Løsne festeboltene og dreieskruen for å tillate justering eller skifte.

6.9.5c Fjern gamle reimer og sett på plass nye. Vær sikker på at de ligger godt i trinsesporet.

6.9.6b Juster pumpebraketten for å stramme beltene..

6.9.7b Stram festeboltene og dreieskruene.

6.10 Rengjøring med høytrykk

Ukentlig og hver 250 timer

6.10.1 Kontroller at alle deksler passer og er lukket.

6.10.2 Høytrykkvask alle maskinens overflater.

6.10.3 Rengjør elektriske komponenter med en fuktig klut, spray med WD40 og tørk deretter med en tørr klut.

⚠ ADVARSEL! Ikke høytrykkvask direkt på elektriske komponenter for eksempel kontrollbokser.

Fig 6.11 Luftrenser

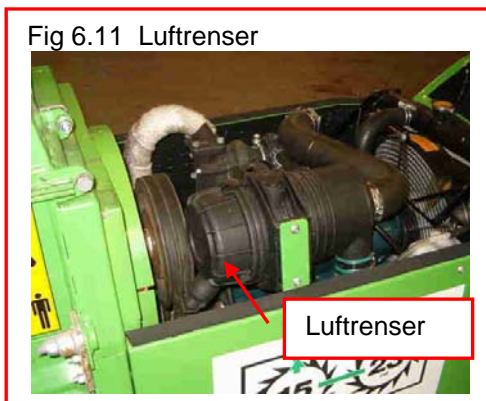

6.11 Luftrenser (under motordeksel) Ukentlig (Se motormanual)

6.11.1 Fjern klipsene på dekselet (fig6.11) og løsne.

6.11.2 Dra ut elementet og enten blås det rent med trykkluft eller slå det forsiktig mot et mykt underlag for å fjerne rester.

6.11.3 Sett på plass dekselet.

6.12 Elektriske koblinger

Ukentlig

6.12.1 Kontroller at alle ledningsnett er riktig tilkoblet.

⚠ ADVARSEL! Dårlige koblinger vil påvirke motorens sikkerhetsutkobling og kan forhindre start.

Fig 6.13 Batteri

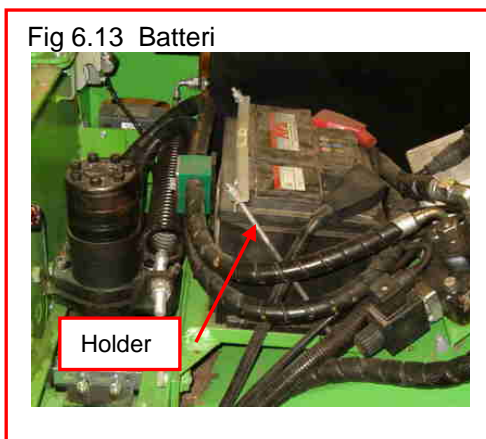

6.13 Batteri

Første 50 timer og ukentlig

6.13.1 Fjern batterideksel

6.13.2 Løsne holder for å komme til batteriet.

6.13.3 Kontroller elektrolyttnivået og fyll på om nødvendig.

6.13.4 Sett på plass batteriet og fest holderne.

6.13.5 Sett på plass deksel og sikre.

Fjerning

6.13.6 Løsne først negativ (-) kable (svart kork).

6.13.7 Løsne så positiv (+) kabel (rød kork).

6.13.8 Fjern klemmen og løft batteriet forsiktig ut.

6.13.9 Sett på plass ved å først koble til positiv kabel, og så negativ.

6.13.10 Fest batteriet som 6.13.4 over.

⚠ ADVARSEL! Gassene er eksplosive. Elektrolytter er etsende. Unngå gnister og søl.

6.14.4 Tetningsmasse på dekk

Dekk installert med Air-Seal Products vannbasert fugemasse har enten grønn ventil lokk eller grønn ring rundt ventilen. Dekk vil operere på samme måte som vanlig pneumatiske dekk.

Merk Om ventilkjernen blir trykt ned for å slippe ut luften, kan ventilen bli blokkert. For å fjerne blokkeringen må man enten fjerne ventilkjernen for å få tilgang til luft i kontakten, eller blåse pluggen tilbake i dekket med trykkluft.

For erstatning, kontakt Gantic.

6.14 Dekk og hjul (inkludert tilhenger) 50 timer og 250 timer

6.14.1 Kontroller tilstanden på dekkene.

6.14.2 Kontroller trykk og fyll på til 2.7bar (40lb/in²) om nødvendig.

6.14.3 Kontroller at hjulmutrene har et dreiemoment på 110Nm (80lbf).

Fig 6.15.1 Bremsjustering



Fig 6.15.2 Bremsjustering

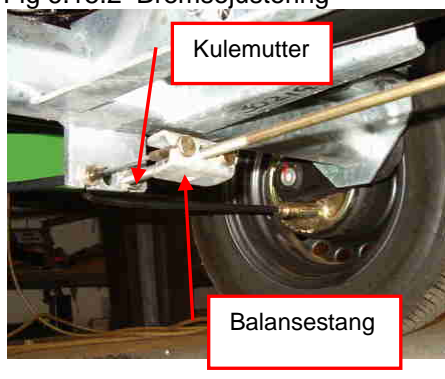

6.15 Brems

50 timer, ukentlig og 250 timer

6.15.1 Kontroller bruken og effektiviteten av overløp og håndbrems.

100 timer

Juster brems

6.15.2 Blokker maskinen, løsne håndbremsen helt og kontroller at draget er helt ute.

6.15.3 Jekk opp begge hjulene og støtt på bukker.

6.15.4 Fjern den indre pluggen for å komme til justeringsskruen (fig 6.15.1)-

6.15.5 Juster skruen med et skrujern til den er stram samtidig som hvert hjul blir rotert fremover til de er stram.

6.15.6 Løsne til hjulet roterer fritt i forover posisjon.

6.15.7 Kontroller at sammenkjedingen har 4 til 6mm bevegelse på kablen.

6.15.8 Gjenta på motstående hjul.

6.15.9 Kontroller at balansestangen er rett og drar begge kablene jevnt (fig 6.15.2).

6.15.10 Juster kulemutteren for å fjerne slakk fra bremsestangen.

Merk: Service på bremsen kan behøves oftere om gjennomsnittlig kjørelengde overskrides.

Se AL-KO bremsemanual for detaljer om skifte av bremseesko og annen service.

⚠ ADVARSEL! Motsatt rotasjon av hjulene kan hindre korrekt justering.

6.16 Lager og Pivots

ukentlig

Se paragraf 6.1 for rutinesmøring.

250 timer

6.16.1 Kontroller roterende komponenter for overdreven bevegelse og støy ved bruk.

6.16.2 Skift om nødvendig.

Note: Hjul lagre er vedlikeholdsfri og trenger ikke tilsyn.

6.17 Hydrauliske tilkoblinger

50 timer

6.17.1 Ved hjelp av koblingsdiagram må slangene og koblingene følges og kontrolleres for lekkasje og skade.

6.17.2 Bytt ut alle slitte og skadde slanger med korrekt type og lengde.

6.17.3 Før fjerning, kontroller veien og vær sikker på at den nye slangen er uten belastninger, snurr og knekk.

⚠ ADVARSEL! Vær sikker på at eventuelt gjenværende trykk blir sluppet ut før demontering.

⚠ ADVARSEL! Vær sikker på at nye slanger blir montert uten snurr og knekk..

6.18 Fester

250 timer

6.18.1 Kontroller at alle festebolter er stramme.

6.19 Hydraulikkens returfilter

250 timer

6.19.1 Kontroller at oljen er kald.

6.19.2 Skru løs filterdeksel (det er en fjær under deksel) og løft forsiktig ut elementet (fig 6.19).

6.19.3 Sett på plass et nytt filterelement med de rette spesifikasjonene og fest deksel og fjær.

⚠ ADVARSEL! Ikke overstram.

6.20 Hydraulisk oljeskifte

1000 timer

6.20.1 Fjern hydraulikkoljen ved hjelp av en sugepumpe og erstatt med ny olje og filter med riktig spesifikasjon.

6.20.2 Erstatt sugefilter.

6.20.3 Kvitt deg med spillolje i henhold til gjeldende lover og regler.

Fig 6.19 Hydraulikkens returfilter



6.21 Sikringer og No Stress systemet

Det er to sikringer.

En 40 amp intern sikring beskytter motoren mot overoppheting og startkretsen.

En 20 amp sikring beskytter No Stress beskyttelsessystemet.

Merk: Brukshastigheten på No Stress systemet på motoren er fabrikkinnstilt for denne spesielle maskinen og må ikke justeres.

6.22 Feilfinning

| Feil | Kontroller | Tiltak | Side |
|---------------------------------------|--------------------------------------|---------------------------------|------|
| Motoren starter ikke | Deksel og utmatningstraktens brytere | Sikre deksel og utmatningstrakt | 4-1 |
| | Batteri | Lad opp | 6-7 |
| | Drivstoff | Fyll tanken | 6-4 |
| | Oljetrykk | Kontroller oljenivå | 6-4 |
| | Varmeutkobling | Kontroller funksjon | 6-4 |
| | Sikringer | Kontroller | 6-9 |
| Motoren går ikke med riktig hastighet | Gasshåndtak | Kontroller funksjon | 5-2 |
| Kutteskivene vil ikke gå | Drivreimene | Bytt | 6-6 |
| Materullene roterer ikke | Kontrollhåndtak | Tilbakestill og kontroller | 3-2 |
| | Kutte/belte bryter (beltemodeller) | Velg "kutt" | 5-2 |
| | Hydraulikk | Kontroller solenoidventil | |
| Mating vil ikke reversere | Kontrollhåndtak | Tilbakestill og kontroller | 3-2 |
| | Hydraulikkventil | Kontroller funksjon | |
| Ingenting mates ut | Utmatingstrakt | Kontroller for blokkasje | 5-1 |
| | Kutteskive | Kontroller for blokkasje | 5-1 |
| Unaturlig støy | Kutteplater og lagre | Kontroller og bytt | 5-1 |
| | | | |

6.23 Sliping av kutteskiver

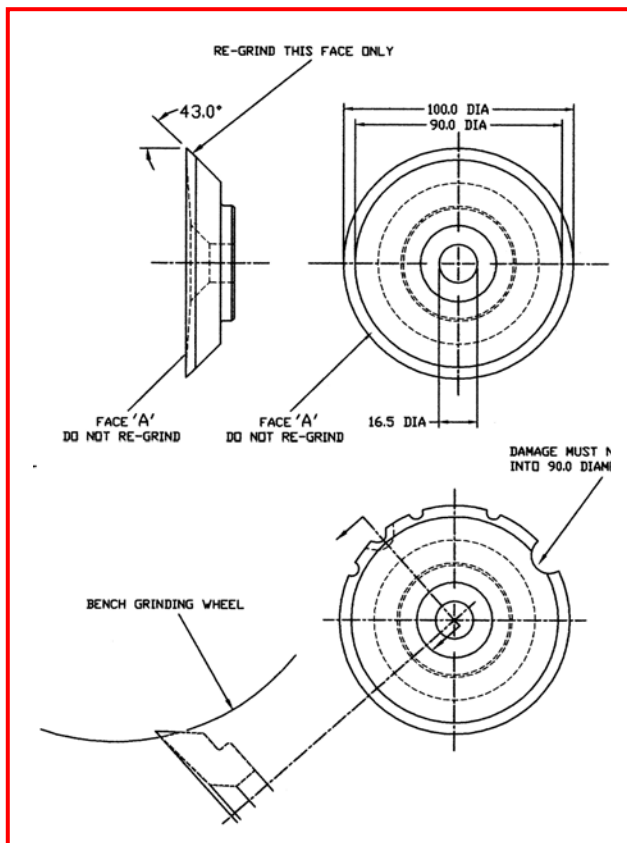

6.13.1 Undersøk kutteskivesettet med tanke på skader. Hvis den fremre overflaten "A" er slitt, må skiven kastes. Hvis det er hakk i skjærekanten kan den slipes på nytt såfremt slipingene ikke går innenfor en diameter på 90 mm.

6.13.2 Slip alltid den skiven som er mest skadet først. Denne skiven brukes som målestokk for de andre skivene.

6.13.3 Hvis det er store hakk over mindre enn 30 % av skivens omkrets kan skiven slipes på nytt såfremt det skadde området ikke brukes til kutting.

6.13.4 Hakk kan repareres ved å slipe en skjærekant rundt det skadde området med en benkslipemaskin.

6.13.5 Fest kutteskiven på en spindel og slip resten av skjærekanten i en vinkel på 43° som vist

6.13.6 Slip ca. 0,01 mm av gangen til kanten er skarp igjen.

6.13.7 Hvis slipingene går innenfor en diameter på 90 mm må skiven kastes

6.13.8 Etter sliping må vekten av skivene i et sett ikke variere med mer enn +/- 1 gram. Vekten på hver skive må ikke være mindre enn 560 gram

7.1 Lagring

- 7.1.1 Rengjør maskinen grundig og noter eventuelle deler som må skiftes.
- 7.1.2 Utfør en 250-timers service hvis det ikke allerede er gjort. Se del 6
- 7.1.3 Monter reservedeler så snart som mulig.
- 7.1.4 Fjern batteriet Se 6.13
- 7.1.5 Tapp av drivstofftanken
- 7.1.6 Hvis maskinen skal lagres i mer enn 3 måneder, må den settes på akselstøtter for å fjerne vekten fra hjulene.

7.2 Uthenting fra lager

- 7.2.1 Lad opp batteriet og monter det igjen Se 6.13
- 7.2.2 Kontroller dekktrykket Se 6.14
- 7.2.3 Kontroller bremsefunksjonen (hvis montert) Se 6.15
- 7.2.4 Klargjør maskinen etter behov Se del 4

Når maskinen blir kassert, må følgende deler kun skrotes på autoriserte avfallsdeponier.

Motorolje, hydraulikkolje, kjølevæske, batteri, dekk, belter (om montert).

I tvil, kontakt kommunale avfallstasjoner.

Store ikke-jernholdige elementer som deksler og hydrauliske slanger kan også kastes separat.



Post adr. Pb. 98, 5346 Ågotnes. Besøksadr.: Bleivassvegen 34, Ågotnes
Industripark, 5363 Ågotnes
www.gantic.no Tlf. 5531 5531 e-post: gantic.no
Org.nr. 994 968 548-mva.